

# Инструкция по сборке

## Стол письменный

# СТП10

(160x73 h76)

### Необходимый инструмент

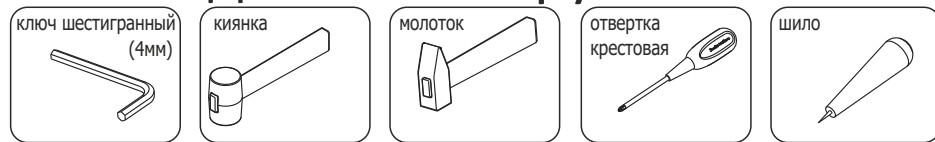

### Фурнитура

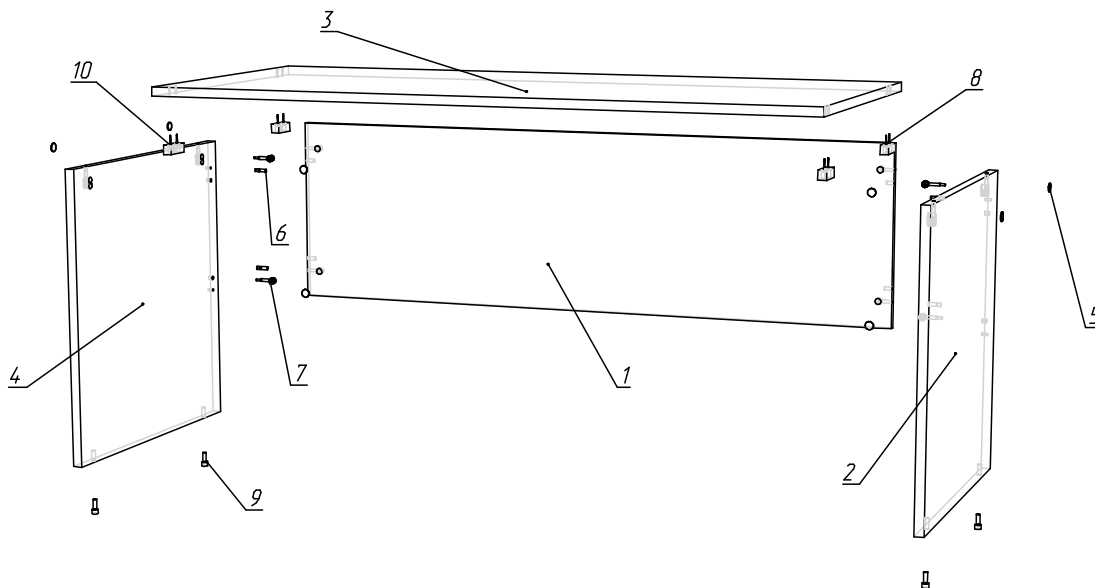
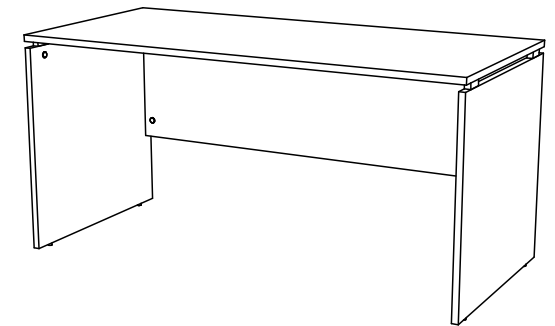
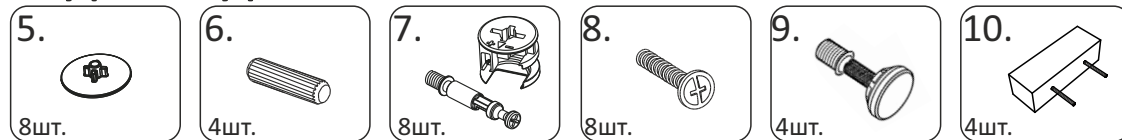

### Спецификация на панели и профили

Поз.	Наименование	Готовая деталь		Толщина	Кол-во
		Длина	Ширина		
1	Ц160 - Царга для ст.160	1552	450	16	1
2	Н73h76П - Нога правая.	716	730	22	1
3	СТП10КР - Крышка стола.	1600	730	22	1
4	Н73h76Л - Нога левая.	716	730	22	1

### Спецификация на крепеж, фурнитуру

Поз.	Наименование	Кол-во
5	Заглушка эксцентрика	8
6	Шкант	4
7	Стяжка-эксцентрик	8
8	Шуруп 4,2x19 (Прессшайба)	8
9	Опора регулируемая М6х25	4
10	Опора промежуточная 65*20*22.	4