

Руководство по эксплуатации. Кресло посетителя CHAIRMAN 659.

Версия UK (09.16)

Поздравляем Вас с приобретением офисного кресла марки CHAIRMAN.

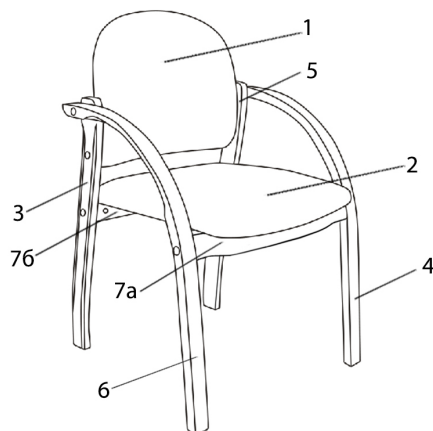

Перечень узлов (деталей) кресла:

1. Спинка - 1 шт.
2. Сиденье - 1 шт.
3. Ножка правая задняя - 1 шт.
4. Ножка левая передняя - 1 шт.
5. Ножка левая задняя - 1 шт.
6. Ножка правая передняя - 1 шт.
- 7 а. Царга передняя - 1 шт.
- 7 б. Царга задняя - 1 шт.
8. Гайка-бочонок - 4 шт.
9. а. Винт М6х80 - 4 шт.
9. б. Винт М6х60 - 2 шт.
9. в. Винт М6х40 - 4 шт.
10. Заглушка - 8 шт.
11. Саморез - 4 шт.
12. Шайба - 4 шт.
13. Подпятник с гвоздем - 4 шт.

Инструкция по сборке.

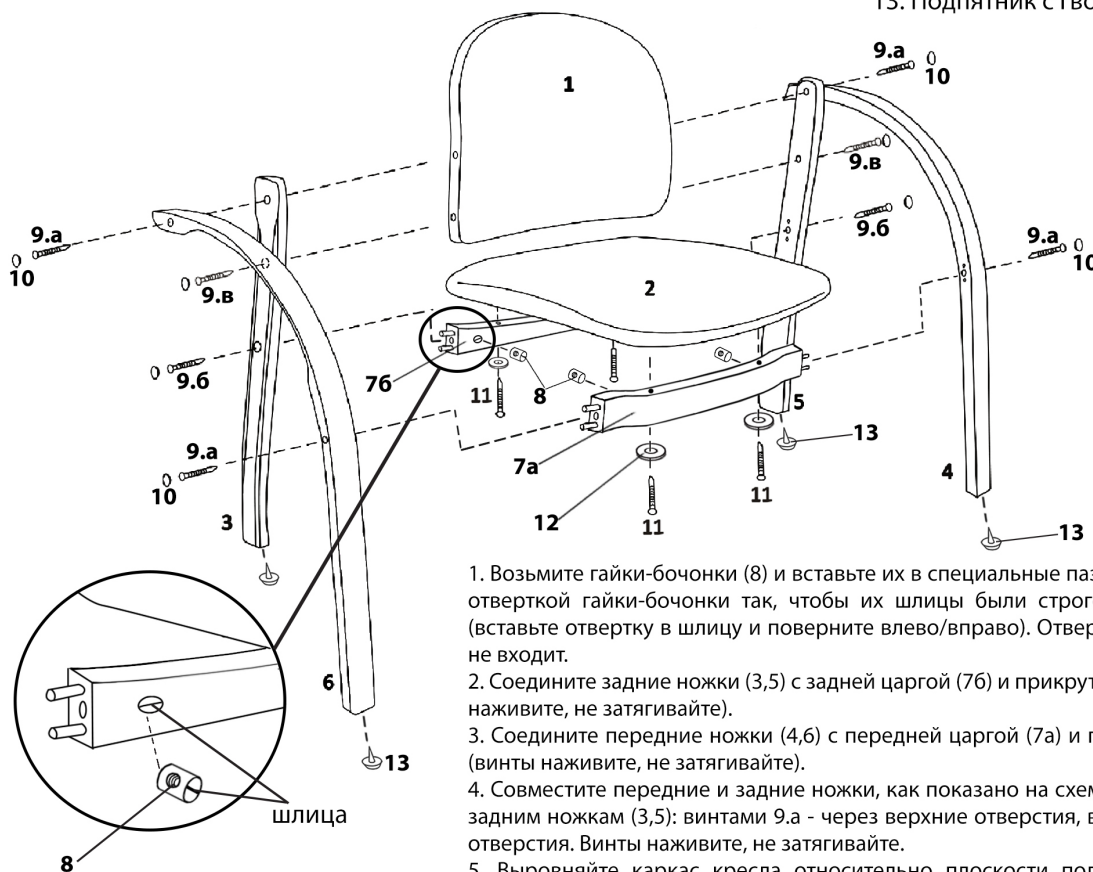

1. Возьмите гайки-бочонки (8) и вставьте их в специальные пазы в царгах (7). Выровняйте отверткой гайки-бочонки так, чтобы их шлицы были строго параллельны осям царг (вставьте отвертку в шлицу и поверните влево/вправо). Отвертка в комплект фурнитуры не входит.
2. Соедините задние ножки (3,5) с задней царгой (7б) и прикрутите их винтами (9.б) (винты наживите, не затягивайте).
3. Соедините передние ножки (4,6) с передней царгой (7а) и прикрутите их винтами (9.а) (винты наживите, не затягивайте).
4. Совместите передние и задние ножки, как показано на схеме. Прикрутите спинку (1) к задним ножкам (3,5): винтами 9.а - через верхние отверстия, винтами 9.в - через нижние отверстия. Винты наживите, не затягивайте.
5. Выровняйте каркас кресла относительно плоскости пола так, чтобы царги были параллельны.
6. Установите сиденье (2) на царги и выровняйте его. Затяните все винты (9).
7. Прикрутите сиденье (2) через царги (7) саморезами (11), подложив под них шайбы (12).
8. Вставьте заглушки (10) поверх всех винтов.
9. Установите подпятник (13) на опорную поверхность каждой ножки каркаса.

Технические характеристики:

Обивка: Экокожа премиум, экокожа.

Подлокотники: Деревянные.

Каркас: Немонолитный.

Набивка кресла: Стандартный поролон плотности 25-40 кг/м³.

Рекомендованная максимальная нагрузка - 100 кг.

Внимание! Молния на чехле используется исключительно в процессе производства. Попытка снять чехол самостоятельно может привести к поломке.



Правила эксплуатации и хранения кресла

1. Если Вы сами собираете офисное кресло, то внимательно отнеситесь к инструкции по сборке. При сборке кресла проверяйте прочность конструкций и закрепляющих элементов. Если доставка кресла осуществляется в холодное время года, приступайте к его сборке и эксплуатации спустя сутки после его нахождения в помещении с комнатной температурой.
2. Кресло предназначено исключительно для одного человека. Не превышайте максимально допустимую нагрузку на кресло и не создавайте динамическую нагрузку на подлокотники.
3. Кресло должно эксплуатироваться в сухих и теплых помещениях, имеющих отопление и вентиляцию при температуре воздуха не ниже +10 С и не выше +40 С, относительная влажность 65-85%. Существенные отклонения от указанных режимов приводят к значительному ухудшению потребительских качеств. Расположение ближе одного метра от отопительных приборов и других источников тепла, а также под прямыми солнечными лучами, вызывает ускоренное старение и деформацию покрытия.
4. Поверхность кресла следует оберегать от попадания влаги во избежание разбухания; недопустимо попадание на поверхности воды и жидкостей, растворяющих лакокрасочные пленки (спирт, ацетон, бензин и пр.).
5. Оберегайте конструктивные элементы от механических повреждений, которые могут быть вызваны воздействием твердых предметов, абразивных порошков, а также чрезмерными физическими нагрузками.
6. Недопустимо соприкосновение покрытия с горячими предметами и кипящей водой. Такая эксплуатация может привести к вспучиванию покрытия. Помимо общих условий ухода возможно применение полиролей для пластика. При этом для полировки (обработки) нельзя применять полироли (иные продукты бытовой химии), имеющие противопоказания.
7. Уход за креслом надлежит осуществлять с применением только качественных, специально предназначенных для этих целей чистящих и полирующих средств, в соответствии с прилагаемыми к ним инструкциями производителей о способе и области (поверхности, материалы) их применения. Пыль удаляется чистой, сухой и мягкой тканью (фланель, сукно, плюш и т. п.) Рекомендуется очищать любую часть как можно скорее после того, как она загрязнилась. Если Вы оставляете загрязнение на некоторое время, то заметно повышается опасность образования разводов, пятен и повреждений изделий и их частей.
8. Помимо общих условий для чистки, рекомендуется пользоваться мягкой тканью или замшей, смоченной и хорошо отжатой перед использованием. Всегда тщательно высушивайте (протирайте сухой тканью) смоченные участки по окончании чистки. Хорошей альтернативой является систематическая сухая чистка с помощью пылесоса.
9. Для поддержания надежного крепления всех элементов кресла в ходе его эксплуатации рекомендуется подтягивать винты каждые 5 месяцев (или чаще, по мере необходимости).
10. Фирма-изготовитель оставляет за собой право менять комплектацию офисного кресла в связи с модернизацией модели, без дополнительного уведомления об этих изменениях.
11. Произведено в России.
Производитель: ООО "КПК", 142450, М.О., Ногинский район, г. Старая Купавна, ул. Дорожная, д.3.
Дистрибьютор: ООО «ТАЙПИТ-МК», 107497, г. Москва, ул. Иркутская, д. 11, корп. 1, офис 424а.
Номер декларации о соответствии: ТС N RU Д-РУ.АГ16.В.00283.
Срок эксплуатации 36 мес.
Гарантийный срок 24 мес.