

Инструкция по сборке Торговый прилавок проходной

Т002.28П

(50x50 h90)

Необходимый инструмент

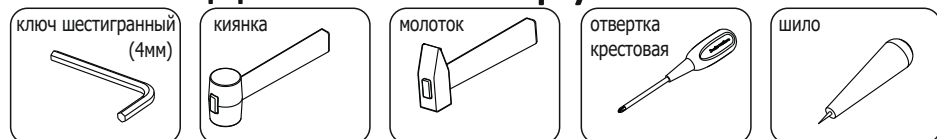

Фурнитура

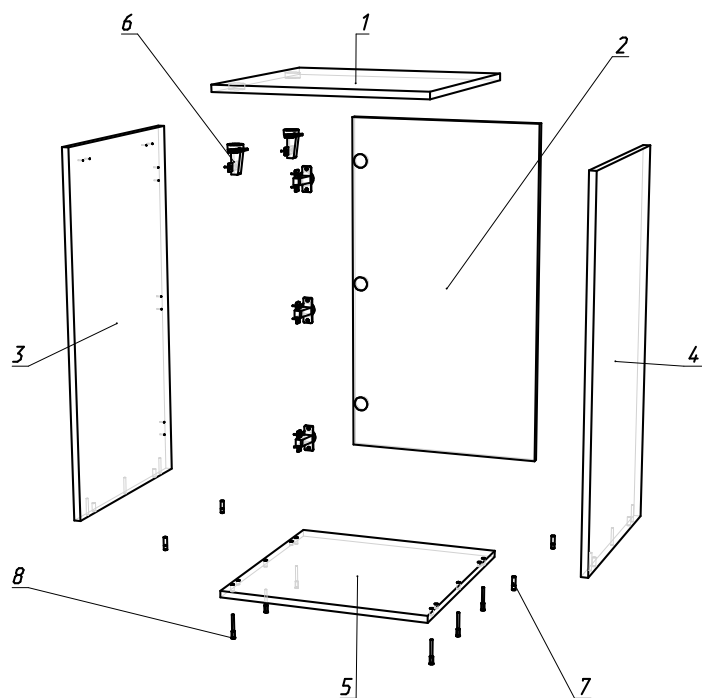
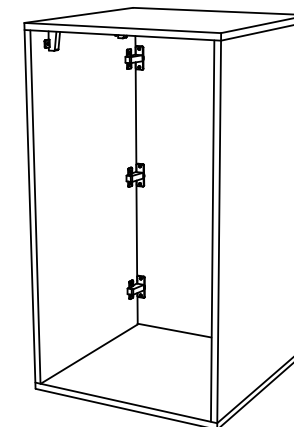
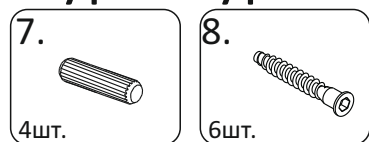

Спецификация на панели и профили

Поз.	Наименование	Готовая деталь		Толщина	Кол-во
		Длина	Ширина		
1	Т02.28ПКВ - Крышка верхняя.	500	500	16	1
2	Т02.28ПДВ - Дверь.	864	496	16	1
3	Т02.28ПВП - Вертикаль правая.	868	484	16	1
4	Т02.28ПВЛ - Вертикаль левая.	868	484	16	1
5	Т02.28ПКН - Крышка нижняя.	500	500	16	1

Спецификация на крепеж, фурнитуру

Поз.	Наименование	Кол-во
6	Петля для наклад. двери.	5
7	Шкант	4
8	Евровинт 7x50	6